

# Studio @ magazin

INTERNET

Studio Presse Verlag GmbH  
Beethovenstraße 163-165  
46145 Oberhausen  
Tel. 0208/606064  
Fax 0208/601631  
[www.studio-magazin.de](http://www.studio-magazin.de)  
[info@studio-magazin.de](mailto:info@studio-magazin.de)

INTERNET

**Studio Magazin** ist die Fachzeitschrift für professionelle Audiotechnik seit über 30 Jahren und berichtet als einzige Publikation im deutschsprachigen Raum **monatlich** ausschließlich für die professionelle Audiobranche - **direkt, kritisch, aktuell, kollegial, unterhaltsam**. Das Interesse unserer Leser gilt vorrangig den Informationen, die sich im **Berufsleben** umsetzen lassen - Anregungen für die **Praxis**, Diskussion kontroverser Themen, Durchschauen von Branchenhintergründen, Kennenlernen neuer Produkte, Erkennen zukünftiger Entwicklungen - Testberichte mit meßtechnischen Fakten, Brancheninformationen, Interviews, Fachbeiträge, Berichte über Messen und Tagungen. Verschiedenste Aspekte der Problemlösung und Systemkonfiguration bieten eine breite Diskussionsgrundlage für unsere fachlich kompetenten Leser. Kritische, meinungsfreudige und kompetente Redaktionsarbeit eines exklusiven Teams von Redakteuren mit langjähriger praktischer Erfahrung für eine klar **definierte und abgegrenzte Zielgruppe**. Auflage etwa **5.500 Exemplare**. Ein Direktvertriebskonzept sorgt dafür, dass **Studio Magazin** ausschließlich in die richtigen Hände gelangt, zu einem fairen Abonnementspreis.

# Preisliste Nr. 16

FORMAT	s/w	2-C	3-C	4-C
1/1	1.570.-	1.910.-	2.255.-	2.600.-
3/4	1.280.-	1.600.-	1.935.-	2.260.-
2/3	1.120.-	1.435.-	1.745.-	2.055.-
1/2	830.-	1.120.-	1.410.-	1.700.-
1/3	570.-	845.-	1.125.-	1.400.-
1/4	430.-	695.-	955.-	1.220.-
1/6	295.-	545.-	790.-	1.035.-
1/8	220.-	450.-	680.-	910.-
1/16	130.-	345.-	570.-	790.-
2/1	2.930.-	3.525.-	4.110.-	4.700.-
Rückseite 1/1 nur 4-c				2.800.-
Beihefter und Beilagen auf Anfrage		alle Preise in Euro zzgl. ges. MwSt.		

**Druckverfahren:** Bogenoffset, 70er Raster  
**Druckunterlagen:** vorzugsweise PDF-Dateien mit 300 dpi Auflösung, alternativ auch JPEG oder TIFF. Vom Verlag erstellte Druckunterlagen werden zum Selbstkostenpreis in Rechnung gestellt.

**Zeitschriftenformat**  
 DIN A 4, 297 x 210 mm

**Zuschlag**  
 je Sonderfarbe 450.- (HKS, Pantone etc.)

**Anschnitt/Plazierung**  
 10% vom Grundpreis

**Rabatte**

3 X .....	8 %
4 X .....	11 %
5 X .....	14 %
6 X .....	17 %
7 X .....	20 %
8 X .....	22 %
10 X .....	25 %
12 x inkl. Sonderheft .....	30 %

gültig ab 1.4.2011

studio-magazin.de  
 +631  
 studio-magazin.de

INTERNE

# Allgemeine Informationen

<b>Erscheinungsort</b>	Oberhausen
<b>Verlag</b>	Studio Presse Verlag GmbH Beethovenstr. 163-165 46145 Oberhausen
<b>E-Mail</b>	info@studio-magazin.de
<b>Website</b>	www.studio-magazin.de
<b>Telefon</b>	0208/606064/65
<b>Fax</b>	0208/601631
<b>Erscheinungsweise</b>	monatlich, 12 x im Jahr
<b>Verbreitung</b>	BRD und europäisches Ausland
<b>Anzeigenschluss</b>	15. d. Erscheinungsmonats
<b>Anzeigen</b>	Fritz Fey fritz@studio-magazin.de
<b>Druckunterlagenchluss</b>	20. d. Erscheinungsmonats
<b>Erscheinungstermin</b>	jeweils am Ende des Monats
<b>Zahlungsbedingungen</b>	innerhalb 14 Tagen ohne Abzug s. n. Erhalt 3% Skonto
<b>Redaktion</b>	Fritz Fey (Chefredaktion) Dieter Kahlen (redaktion@studio-magazin.de) (dieter@studio-magazin.de) Friedemann Kootz (friedemann@studio-magazin.de) Marcus Döring (marcus@studio-magazin.de)

## Zielgruppen/Verteiler

Studio Magazin richtet sich ausschließlich an den von uns sehr eng gefaßten Kreis professioneller Anwender, mit einem festen Verteiler, der sich über einen Zeitraum von über 30 Jahren entwickelt hat. Jedes Heft hat eine feste Verteileradresse. Auf diese Weise schließen wir Streuverluste völlig aus und garantieren eine zielgruppengerechte Werbeansprache. StudioMagazin erscheint 11 x im Jahr (spezielles Sommerprojekt im Juli als SM Nr. 12)

<b>730</b>	professionelle universelle Studios
<b>810</b>	Projektstudios
<b>130</b>	Theater- u. Veranstaltungszentren, Beschallungsfirmen
<b>500</b>	techn. Abteilungen der öffentlich-rechtlichen Rundfunkanstalten
<b>260</b>	private Programmanbieter
<b>120</b>	Synchronstudios
<b>320</b>	PostPro Studios
<b>110</b>	Mastering Studios
<b>620</b>	A, CH, NL, Ostblock
<b>1600</b>	Tonmeister/Ingenieure/Techniker
<b>300</b>	Belege für Hersteller- und Vertriebsfirmen, Autoren und eigenen Archiv-, Nachlieferungs- oder Werbebedarf auf Messen, Tagungen und Seminaren

# Anzeigenformate

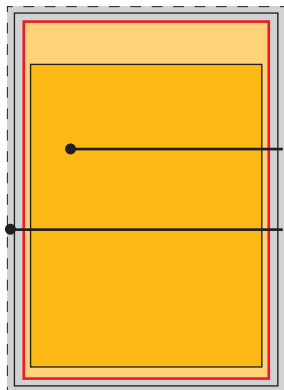

**1/1**

B 190 x H 260 mm  
im Satzspiegel

B 216 x H 303 mm  
inkl. 3 mm Beschnitt  
umlaufend

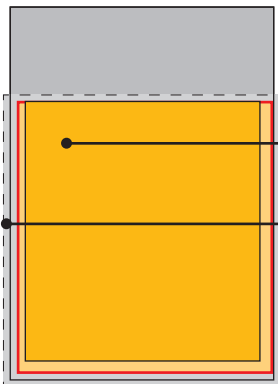

**3/4 quer**

B 190 x H 192 mm  
im Satzspiegel

B 216 x H 210 mm  
inkl. 3 mm Beschnitt  
umlaufend

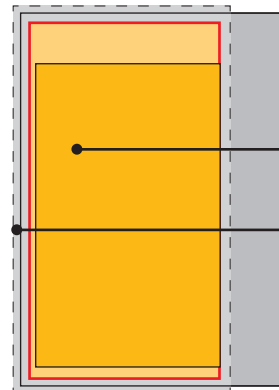

**3/4 hoch**

B 140 x H 260 mm  
im Satzspiegel

B 156 x H 303 mm  
inkl. 3 mm Beschnitt  
umlaufend

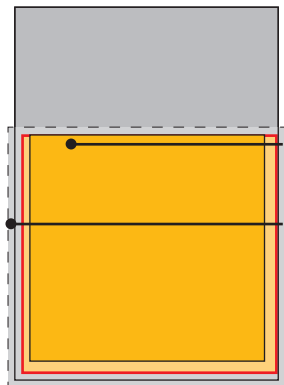

**2/3 quer**

B 190 x H 171 mm  
im Satzspiegel

B 216 x H 189 mm  
inkl. 3 mm Beschnitt  
umlaufend

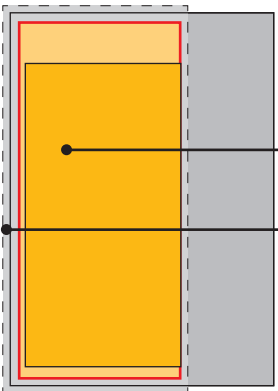

**2/3 hoch**

B 125 x H 260 mm  
im Satzspiegel

B 141 x H 303 mm  
inkl. 3 mm Beschnitt  
umlaufend

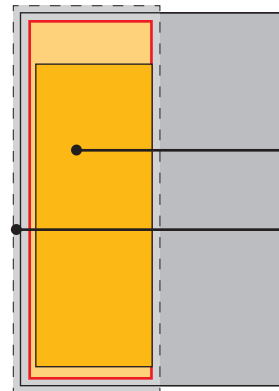

**1/2 hoch**

B 93 x H 260 mm  
im Satzspiegel

B 109 x H 303 mm  
inkl. 3 mm Beschnitt  
umlaufend

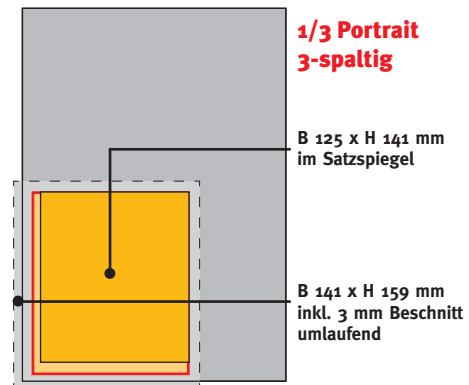
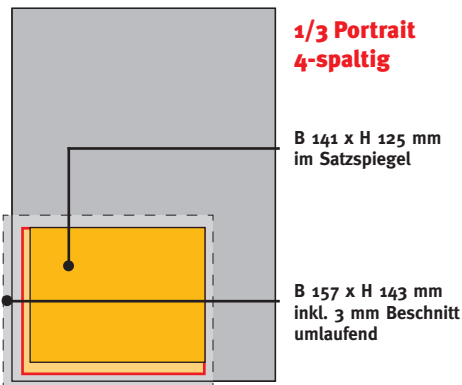
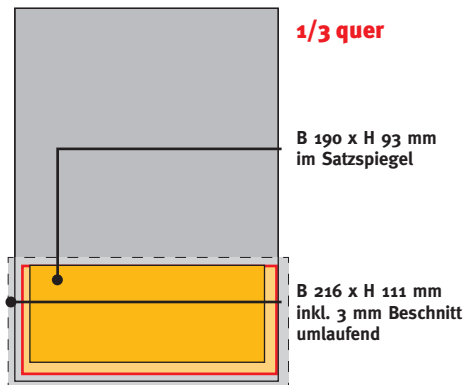
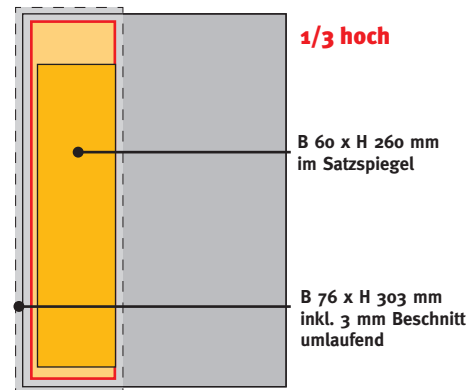
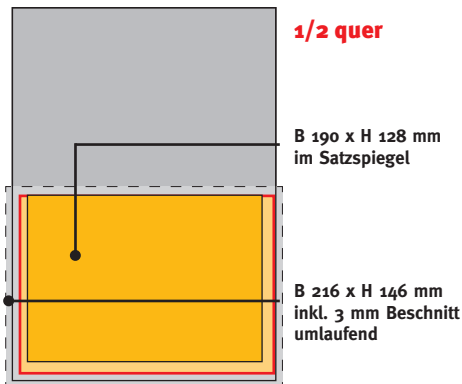
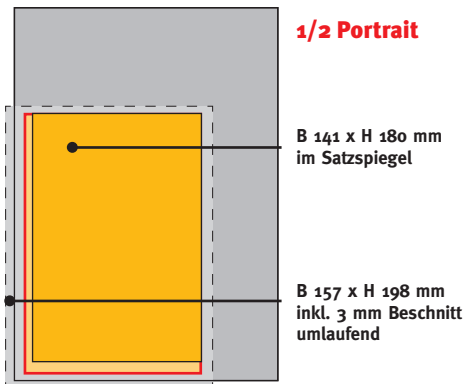

# Anzeigenformate

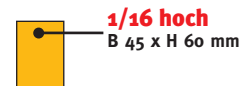
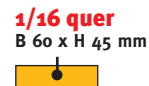
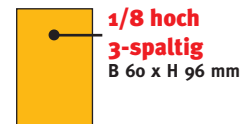
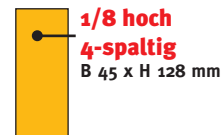
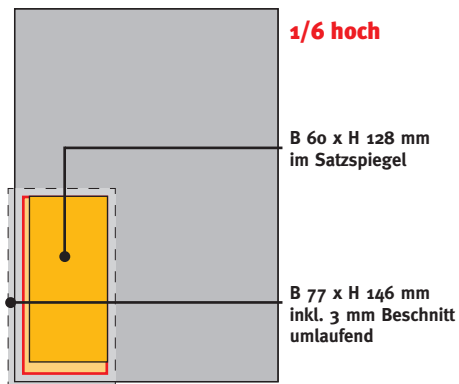
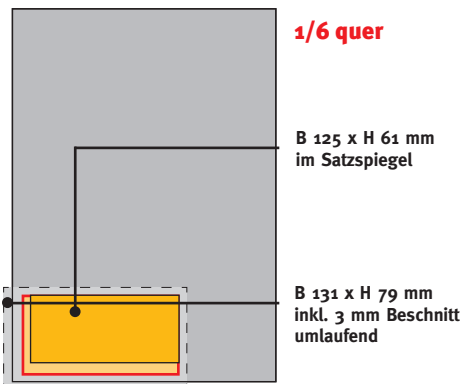
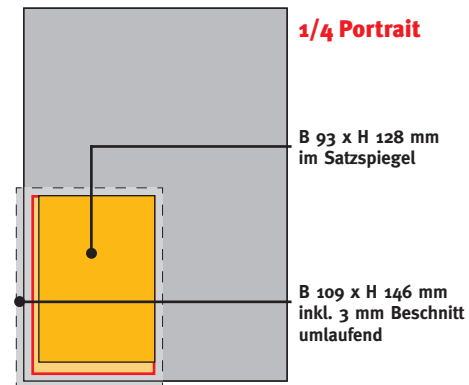
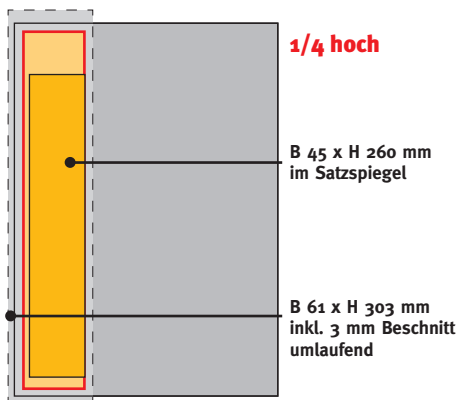
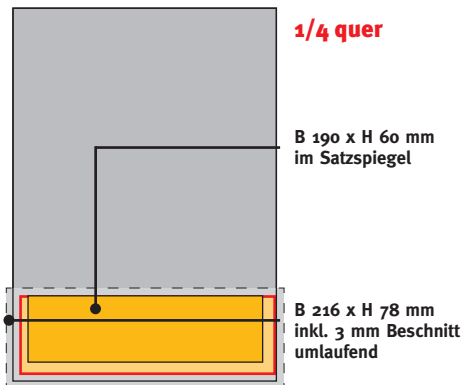

# pro audio markt

## Größe 1

45 x 62 mm  
**300.-**  
pro Jahr

### Farbzuschlag

4-farbig 50%  
vom Grundpreis

Sonder- oder  
kombinierte  
Größen  
(z. B. 1/2 Seite  
hoch oder quer  
2.200.-) nach  
Vereinbarung

## Größe 5

190 x 62 mm  
**1.150.-**  
pro Jahr

## Größe 2

45 x 127 mm  
**580.-**  
pro Jahr

## Größe 4

93 x 127 mm  
**1.150.-**  
pro Jahr

## Größe 3

93 x 62 mm  
**580.-**  
pro Jahr

## Größe 6

69 x 62 mm  
**400.-**  
pro Jahr

### Druckunterlagen:

PDF, JPEG, TIFF (300 dpi)

## Größe 7

69 x 127 mm  
**785.-**  
pro Jahr

## Größe 8

45 x 257 mm  
**1.150.-**  
pro Jahr

## Größe 9

69 x 257 mm  
**1.380.-**  
pro Jahr

'pro audio markt'  
ist eine in jeder Ausgabe  
erscheinende Rubrik  
auf den hinteren  
Heftseiten, die Ihnen  
eine sehr kostengünstige  
ganzjährige Präsenz  
im 'Studio Magazin'  
ermöglicht.  
Hier sehen Sie ein  
verkleinertes Muster der  
zur Verfügung stehenden  
Feldgrößen.  
Das gewählte Motiv sollte  
nur bei Änderungen Ihres  
Lieferprogramms oder Ihrer  
Kontaktdaten gewechselt  
werden, da nur so die  
attraktive Preisgestaltung  
möglich wird.  
Motive werden von uns auf  
Wunsch für Sie angefertigt.  
Ihre Jahresbuchung  
verlängert sich um ein Jahr,  
wenn wir nicht 6 Wochen  
vor Buchungsablauf Ihre  
Kündigung erhalten.

Alle Preise  
in Euro zzgl.  
Mehrwertsteuer

# Bannerpreise Website

Laufzeit	Größe in Pixel	Rotation	12 Monate	6 Monate	3 Monate
Premium-Banner	468 x 60	keine	2.400,00	1.380,00	750,00
Rotations-Banner	468 x 60	2 x	1.380,00	795,00	435,00
Skyscraper	160 x 600	3 x	920,00	530,00	290,00
Top-Banner	730 x 90	keine	2.850,00	1.650,00	890,00
Welcome-Banner	300 x 250	2 x	3.200,00	1.850,00	1.010,00

studio Presse Verlag GmbH  
 Beethovenstraße 163-165  
 46145 Oberhausen  
 Tel. 0208/606064  
 Fax 0208/601631  
[www.studio-magazin.de](http://www.studio-magazin.de)  
[info@studio-magazin.de](mailto:info@studio-magazin.de)

INTERNET

# Anzeigenpreise Studio eMagazin

Studio eMagazin erscheint 4 x pro Jahr als reine Online-Ausgabe auf unserer Webseite (Januar, April, Juli, Oktober), frei lesbar für alle Besucher als virtuelle, blätterbare 'Papierversion' mit interaktiven Elementen wie Videos, externen Links und Glossar-Links. Im Preis enthalten ist die Verlinkung von Anzeigen auf eine Wunsch-URL. Gegen eine Einrichtungspauschale von 50 Euro Aufpreis zur Anzeigenbuchung werden zur Verfügung gestellte oder Youtube-Videos auf bestimmten Seiten der Ausgabe oder links neben der Titelseite wahlweise als Play-Button oder Player-Screen eingebunden.

Voraussetzung für die stark ermäßigten Preise ist ein Buchungsumfang in der adäquaten Menge von 3 Anzeigen im Format 1/1 Seite (zum Beispiel entsprechend 6 x 1/2, 9 x 1/3 oder 12 x 1/4 Seite).

Bei geringerem Print-Engagement sind proportional angepasste Preise kalkulierbar. Für alle anderen Kunden gilt die untere Preisliste.

Als Anzeigendaten können problemlos vorhandene PDF-Dateien eingebunden werden, die Sie auch für die Printwerbung verwenden. Es ist kein zusätzlicher Aufwand erforderlich.

## pro Schaltung für **Print**-Kunden

Format	1 Ausgabe	2 Ausgaben	3 Ausgaben	4 Ausgaben
1/1	600,00	530,00	470,00	400,00
2/3	500,00	440,00	390,00	330,00
1/2	400,00	350,00	310,00	265,00
1/3	300,00	265,00	235,00	200,00
1/4	200,00	175,00	155,00	130,00

## pro Schaltung für **Nicht-Print**-Kunden

Format	1 Ausgabe	2 Ausgaben	3 Ausgaben	4 Ausgaben
1/1	1.500,00	1.325,00	1.175,00	1.000,00
2/3	1.250,00	1.100,00	980,00	830,00
1/2	1.000,00	880,00	780,00	665,00
1/3	750,00	660,00	585,00	500,00
1/4	500,00	440,00	390,00	330,00

# Bannerpreise Studio eMagazin

Größe in Pixel	1 Ausgabe	2 Ausgaben	3 Ausgaben	4 Ausgaben
100 x 140	220,00	195,00	170,00	140,00
100 x 210	330,00	290,00	250,00	210,00
100 x 280	440,00	390,00	340,00	280,00

Die Banner werden vertikal links oder rechts von den blätterbaren Magazin-Doppelseiten platziert und sind während des gesamten Lesens dauerhaft sichtbar.

Akzeptierte Banner-Dateiformate sind Flash, Animated GIF, JPEG und GIF.

Auf Wunsch und gegen eine Einrichtungspauschale von 50 Euro Aufpreis zur Bannerbuchung werden zur Verfügung gestellte oder Youtube-Videos auf bestimmten Seiten der Ausgabe oder links neben der Titelseite eingebunden – wahlweise als Player-Button oder bereits geöffnete Player-Screen.

Alle Banner werden automatisch mit einem externen Weblink auf Ihre Hauptseite versehen. Auf Wunsch richten wir jedoch beliebige Weblinks ein. Flash-Banner müssen den gewünschten Link aus technischen Gründen bereits enthalten.

Preise pro Ausgabe

Studio Presse Verlag  
 Beethovenstraße 16  
 46145 Oberhausen  
 Tel. 0208/606064  
 Fax 0208/601631  
[www.studio-magazin.de](http://www.studio-magazin.de)  
[info@studio-magazin.de](mailto:info@studio-magazin.de)

## Allgemeine Geschäftsbedingungen für Anzeigen und Fremdbeilagen in Zeitungen und Zeitschriften

1. Anzeigenaufträge sind im Zweifel innerhalb eines Jahres nach Vertragsabschluss abzuwickeln.
2. Die in der Anzeigenpreisliste bezeichneten Nachlässe werden nur für die innerhalb 12 Monaten in einer Druckschrift erscheinenden Anzeigen eines Werbetreibenden gewährt. Die Frist beginnt mit dem Erscheinen der ersten Anzeige.
3. Der Werbetreibende hat rückwirkend Anspruch auf den seiner tatsächlichen Abnahme von Anzeigen innerhalb einer Jahresfrist entsprechenden Nachlass, wenn er zu Beginn der Frist einen Auftrag abgeschlossen hat, der auf Grund der Preisliste zu einem Nachlass von vornherein berechtigt.
4. Wird ein Auftrag aus Umständen nicht erfüllt, die der Verlag nicht zu vertreten hat, so hat der Auftraggeber, unbeschadet etwaiger Rechtspflichten, den Unterschied zwischen dem gewährten und dem der tatsächlichen Abnahme entsprechenden Nachlass dem Verlag zurückzuerstatten. Die Rabattnachbelastung entfällt, wenn der Auftrag aus Gründen höherer Gewalt vom Verlag nicht ausgeführt werden konnte und eine Vereinbarung über eine angemessene Nachfrist nicht zustande kommt.
5. Rücktritts-Termine: Bei Einzelanzeigen 4 Wochen vor Anzeigenschlusstermin, bei Serien-Aufträgen 4 Wochen nach Erscheinen der letzten Schaltung.
6. Für die Aufnahme von Anzeigen in bestimmten Ausgaben oder an bestimmten Plätzen der Druckschrift wird keine Gewähr übernommen, es sei denn, dass der Auftraggeber die Gültigkeit des Auftrages ausdrücklich schriftlich davon abhängig gemacht hat.
7. Für die rechtzeitige Lieferung des Anzeigentextes und einwandfreier Druckunterlagen oder der Beilagen ist der Auftraggeber verantwortlich. Für erkennbare ungeeignete oder beschädigte Druckunterlagen fordert der Verlag unverzüglich Ersatz an. Der Verlag gewährleistet die drucktechnische einwandfreie Wiedergabe der Anzeige, wenn Andrucke und Farbskalen mitgeliefert werden.
8. Der Auftraggeber hat bei ganz oder teilweise unleserlichem, unrichtigem oder unvollständigem Abdruck der Anzeige Anspruch auf Zahlungsmin-derung oder auf eine Ersatzanzeige, aber nur in dem Ausmaß, in dem der Zweck der Anzeige beeinträchtigt wurde. Weitergehende Haftungen für den Verlag sind ausgeschlossen. Reklamationen müssen innerhalb 2 Wochen nach Eingang von Rechnung und Beleg geltend gemacht werden. Fehlende oder fehlerhaft gedruckte Kontrollangaben ergeben keinen Anspruch für den Auftraggeber, sofern nichts Abweichendes vereinbart ist. Für Fehler aus telefonischen Übermittlungen jeder Art übernimmt der Verlag keine Haftung. Dasselbe gilt für unzureichend lesbare schriftliche Mitteilungen.
9. Die Rechnung ist innerhalb der aus der Preisliste ersichtlichen Frist zu bezahlen, sofern nicht im einzelnen Fall kürzere Zahlungsfristen oder Vorauszahlung vereinbart ist. Etwaige Nachlässe für vorzeitige Zahlung werden nach der Preisliste oder nach Absprache gewährt.
10. Bei Zahlung oder Stundung werden bankübliche Zinsen sowie die Einziehungskosten berechnet. Der Verlag kann bei Zahlungsverzug die weitere Ausführung des laufenden Auftrages bis zur Bezahlung zurückstellen und für die restlichen Anzeigen Vorauszahlung verlangen. Bei Konkursen und Zwangsvergleichen entfällt jeglicher Nachlass.
11. Kosten für erhebliche Änderungen ursprünglich vereinbarter Ausführungen und für die Lieferung vom Verlag erstellter Druckunterlagen hat der Auftraggeber zu tragen.
12. Druckunterlagen werden nur auf besondere Aufforderung an den Auftraggeber zurückgesandt. Die Pflicht zur Aufbewahrung endet drei Monate nach Ablauf der Herstellung bzw. des Auftrages.
13. Erfüllungsort und Gerichtsstand für beide Teile ist Oberhausen.